

Stückliste Komponenten (Mengen für eine Box)

Bauteil	Type (Beschreibung)	Menge
TT-Lautsprecher	ScanSpeak 26W/4534G00	1 St.
MT-Lautsprecher	ScanSpeak 15M/4624G00	1 St.
HT-Lautsprecher	ScanSpeak D2604/830000	1 St.
Anschluß	Anschlußterminal o. Polklemmenpaar	1 St.
Reflexrohr	BRT 68 (Länge 200 mm)	2 St.
Dämpfungsmat.	Polyesterwatte 40 mm	1,20 m ²
Innenverkabelung	Bausatzweiche mit Kabel	1 St.
Schrauben	Holzschraube Linsenkl. 4x20	26 St.

Stückliste Frequenzweiche

Bauteil	Type (Beschreibung)	Menge
PCB	Leiterplatte ASE SAK 3 Weg Abm.: 75 x 142	1 St.
L1	4,70 mH RK35 Cu 0,71 Ri = ca. 0,65 Ohm	1 St.
L2	3,90 mH SK30 Cu 0,50; R = 2,20 Ohm	1 St.
L3	0,47 mH LU30 Cu 0,71; R = 0,57 Ohm	
L4	0,27 mH LU30 Cu 0,71; R = 0,43 Ohm	1 St.
C1	82,0 µF Elko bip. rauh 100Vdc	1 St.
C2	82,0 µF Elko bip. rauh 100Vdc	1 St.
C3	22,0 µF Elko bip. rauh 100Vdc	1 St.
C4	5,60 µF MKT 50Vdc (2,20 µF + 3,30 µF par.)	1 St.
C5	13,60 µF MKT 50Vdc (6,80 µF + 6,80 µF par.)	1 St.
R1	0,00 Ohm Drahtbrücke	1 St.
R2	2,50 Ohm Keramik(1,00 + 1,50 Ohm 5W in Reihe)	1 St.
R3	0,00 Ohm Drahtbrücke	1 St.
R4	33,0 Ohm 5W Keramik	1 St.
R5	entfällt	

Beschreibung

- klassische 3 Wege Box mit 26 cm Langhubtreiber ScanSpeak 26W/4534G00 in 67 Liter Reflexgehäuse
- sehr tiefreichender Bassbereich durch Reflexabstimmung auf 30 Hz
- gute Durchzeichnung des Mitteltonbereiches durch Einsatz des Scan-Discovery MT-Treibers 15M/4624 mit leichter GF-Membran, Aufhängung in Schaumsicke und Phase-Plug
- druckvoll, dynamisch und auch für gehobene Lautstärken geeignet

Technische Daten

Nennimpedanz:	4 Ohm
Nennbelastbarkeit:	100 Watt
Musikbelastbarkeit:	150 Watt
Übertragungsbereich:	25 Hz - 25000 Hz
Kennschalldruck:	88 dB (1W; 1m)

Frequenzweichenschaltung

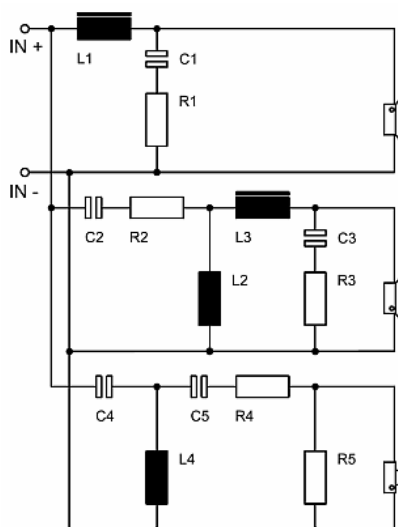

Gehäuse (Menge für eine Box)

- Korpus auf Gehrung gearbeitet
- Rückwand 3 mm eingefälzt

Material: 19 mm MDF

Bez.	Abm./mm	Menge
Seitenwand	1050 x 287	2
Deckel	305 x 306	1
Boden	305 x 306	1
Rückwand	1018 x 273	1

(Rückwand eingefälzt !)

Abtrennung für Mitteltongehäuse

Trennbrett 1	267 x 111	1
Trennbrett 2	267 x 311	1

Verst. Brett A	267 x 287	1
Verst. Brett B	267 x 156	2

mit Ausbrüchen lt. Zeichnung

Material: 22 mm MDF

Bez.	Abm./mm	Menge
Schallwand	1050 x 305	1
Sockelplatte (optional)	330 x 360	1

Ausbrüche

Ausbruch für	D/mm
Tieftöner	232,00
Mitteltöner	115,00
Hochtöner	76,00
BR-Rohr	96,70

Einfräsungen

Fräsung für	D/mm	Tiefe/mm
Tieftöner	272,50	5,60
Mitteltöner	149,50	5,00
Hochtöner	104,50	5,60

Bemerkungen zum Gehäuseaufbau

Der Gehäusekorpus ist auf Gehrung gearbeitet. Die Rückwand ist mit einer 3 mm Fälzung eingesetzt. An der Vorderseite wird der Korpus mit einer Schattenfuge versehen und die Schallwand stumpf aufgeleimt.

Bemerkungen zur Montage

Das Gehäuse (auch das MT Gehäuse) wird locker aber vollständig mit Dämpfungsmaterial gefüllt. Es muß darauf geachtet werden, daß das Dämpfungsmaterial nicht direkt hinter den Reflexrohren platziert wird, damit die Tunnelluftmasse ungehindert schwingen kann. (> 5 cm Abstand um das Rohrende)

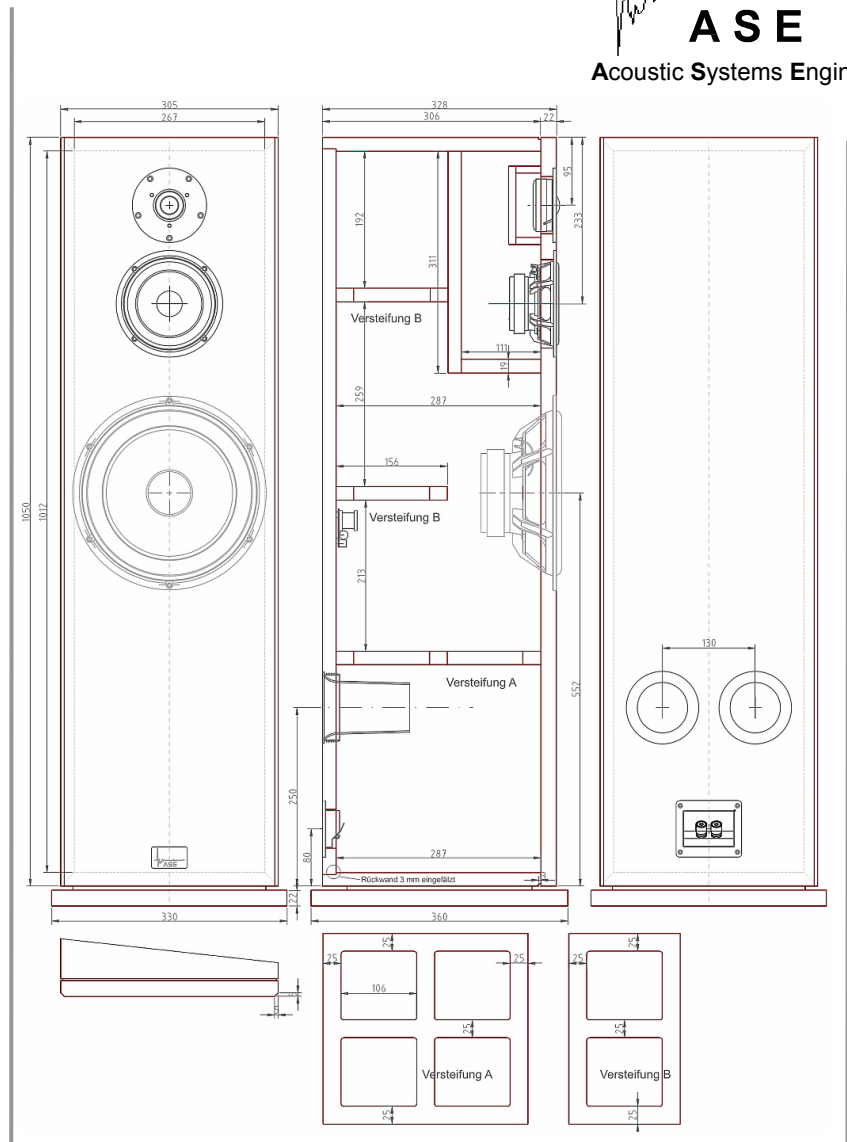

StartAirKit SAK 1051

Besonderheiten & Hinweise

- Die SAK1051 überträgt im Baßbereich hinunter bis in den Bereich um 30 Hz linear und sollte mit Abstand zur Wand (mind. 0,60 - 0,80 m) aufgestellt werden

- Bemerkung: Der Hochtöner kann optional zur Abschottung gegen den Schalldruck des Mitteltöners mit einer kleinen Kammer versehen werden (wie in der Zeichnung angedeutet).

Die Frequenzweiche findet ihren Platz an der Rückwand der Box hinter dem Tieftöner.

Meßbedingungen

Meßsystem:
Audiomatica Clio FW

SPL Frequenzgang:
U_{in} = 2,83 V
1,00 m; 0°, 15°, 30°
f > 250 Hz
MLS Messung gefenster

f < 250 Hz
MLS Messung Nahfeld
BR Anteil getrennt gemessen

Impedanzfrequenzgang:
Konstantstrommessung
Sweep Messung
rechte Skala

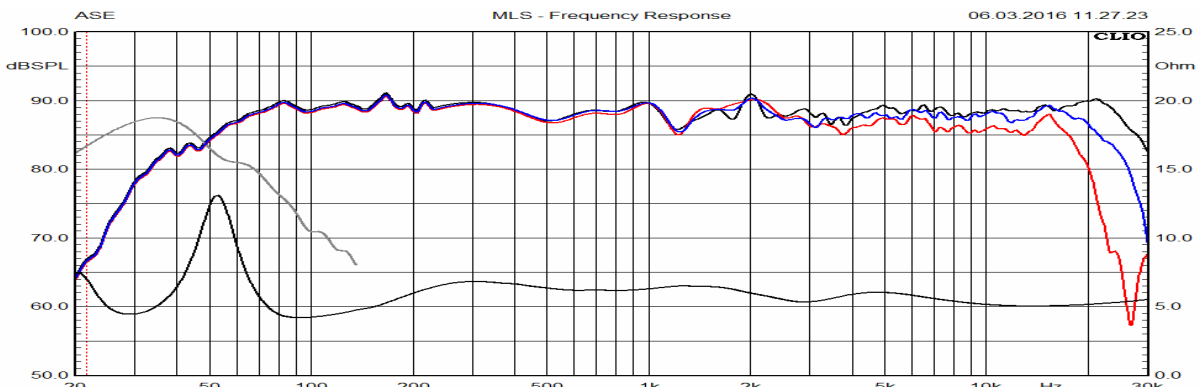

Montage und Verdrahtung der Frequenzweiche

Die Frequenzweiche liegt dem Bausatz als fertig aufgebautes Teil bei. Anschlußkabel sind angelötet.

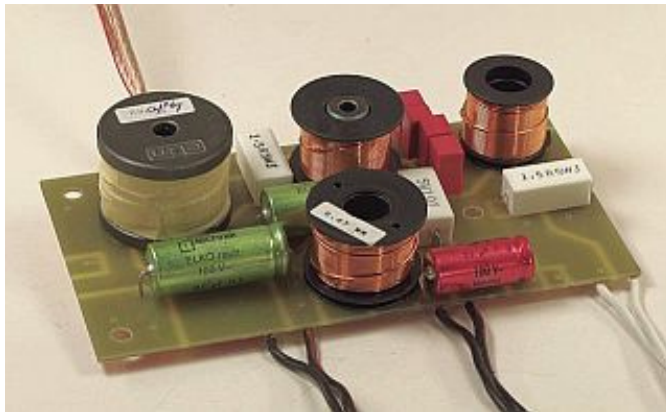
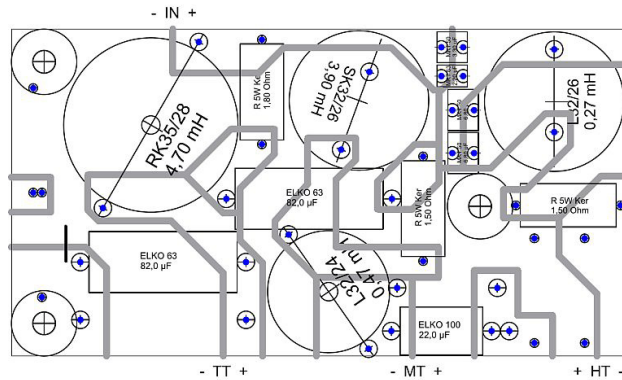

StartAirKit SAK 1051

Tieftöner ScanSpeak 26W/4534G00
Mitteltöner ScanSpeak 15M/4624G00
Hochtöner ScanSpeak D2604/830000

PDF Datenblätter unter www.ase-scanspeak.de

